



***FASTENERS***



**PELOSATO**

*since 1995*



*La competizione è in Noi stessi  
The competition is within ourselves*

*Grazie a tutti i nostri Clienti che ci hanno permesso di  
crescere con loro*

*Thanks to all our costumers who allowed us to  
grow with them*

*Paola Sorio*







## LA NOSTRA STORIA

Fasteners Pelosato inizia la sua attività a Verona nel 1995 dall'intuizione e dalla convinzione di Paola Sorio, che prodotti quali fissaggi rapidi in plastica e metallo, considerati "poveri" e privi di significato, potessero in realtà diventare nel medio periodo nicchie di mercato interessanti da sfruttare.

Così nasce il logo Fasteners Pelosato: un diamante con al suo interno scolpite le iniziali dell'Azienda.

Un diamante che sottolinea le caratteristiche di forza, resistenza e luce.

Un diamante quale simbolo di valori morali e intellettuali,

Un diamante che racchiude tutte le cose importanti della vita, la passionalità e lo spirito di Paola Sorio.

Un diamante simbolo di preziosità, in quanto indispensabile per ogni prodotto finito che necessita per ottenere la sua interezza anche della parte povera, ma essenziale.

## HISTORY

Fasteners Pelosato was founded in Verona in 1995, driven by Paola Sorio's vision and belief that products like quick fasteners made of plastic and metal – often perceived as "simple" and insignificant – could, over time, become valuable market niches.

This concept inspired the creation of the Fasteners Pelosato logo: a diamond engraved with the company's initials.

The diamond symbolizes strength, durability, and light.

The diamond represents moral and intellectual values.

The diamond embodies all the essential things in life, reflecting Paola Sorio's passion and spirit.

The diamond symbolizes preciousness: every finished product relies on the most modest yet essential components to achieve its completeness.



# COLLABORATION

# CONNECTION



## VALORI

Tutto ciò che contraddistingue un'Azienda è racchiuso nella passione per il proprio lavoro e il valore che a questo diamo:

- Un prodotto realizzato da persone che credono nell'importanza del proprio lavoro è inevitabilmente un prodotto di qualità;
- Avere una squadra che insieme lavora e che ci crede è la motivazione più forte;
- La concentrazione, la spinta ad essere sempre più innovativi e competitivi, la determinazione e l'esperienza sono parte di quegli elementi indispensabili per il raggiungimento degli obiettivi.

L'Azienda ha processi incentrati verso le esigenze del cliente: dall'innovazione del prodotto realizzato in co-design con il Cliente, alla qualità. Tutto è improntato alla massimizzazione della customer satisfaction.

## VALUES

What sets our company apart is our deep passion for what we do and the value we place in our work:

- We genuinely believe in our craft, which is the perfect recipe for creating high-quality products;
- We have built a strong, successful team of individuals who share common goals and convictions;
- We achieve our goals through focus, innovation, competitiveness, determination, and experience.

From custom product design to quality assurance, every process is customer-oriented and geared toward maximizing customer satisfaction.

**PLANING**

**TOGETHER**

**SUPPORT**

**CUSTOMER**



**GOAL**

## PRODOTTI

La gamma dei nostri prodotti si identifica nei fissaggi rapidi in materiale plastico e metallico.

I settori di utilizzo comprendono: primo equipaggiamento automotive, nautica, medicale e settori industriali diversificati.

Le strutture di progettazione e la costruzione di attrezzature atte allo stampaggio sia di tecnopolimeri sia di prodotti metallici, consentono la realizzazione di particolari ad alto contenuto tecnologico collaudato e certificato.

## PRODUCTS

Our product range specializes in quick fasteners made from both plastic and metal.

Our applications span across various industries, including automotive original equipment, marine, medical, and other industrial sectors.

With design structures and machinery specifically built for molding techno-polymers and metal products, we are able to produce high-tech, tested, and certified components.

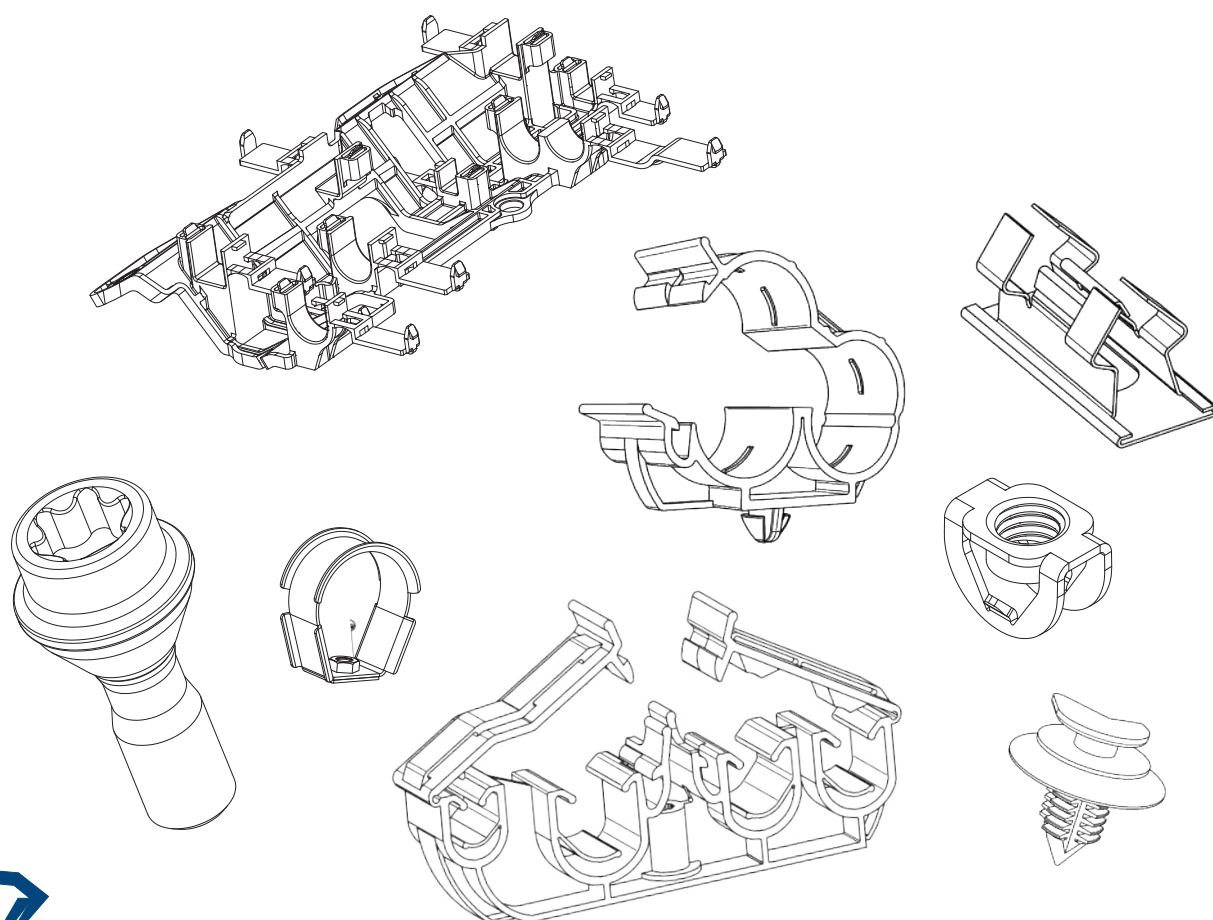



## PRODUZIONE

Tutti i siti produttivi esterni coinvolti, in particolare per la produzione di prodotti a disegno, sono ubicati nel territorio italiano e sono strettamente controllati da noi che monitoriamo costantemente tutti i processi affinché gli ordinativi del Cliente siano rispettati nelle tempistiche e nella qualità dei prodotti realizzati.

Ci avvaliamo di aziende partners certificate e collaudate che gestiscono le commesse nella massima riservatezza e in totale rispetto a tutela del Cliente finale.

Da sempre siamo attenti all'efficienza e all'alta qualità. Un innovativo processo informatico integrato ci consente di velocizzare tutte le informazioni, creando un database relazionale e di reportistica molto avanzato.

## PRODUCTION

All of our production sites, including those dedicated to custom-designed products, are based in Italy and are closely monitored. We maintain continuous oversight of all processes to ensure that customer orders are delivered on time and meet our quality standards.

We work with certified and trusted partner companies, ensuring that all orders are handled with the highest level of confidentiality and the full protection of our customers.

We prioritize efficiency and high quality. Our innovative integrated IT system streamlines information flow, enabling the creation of a sophisticated relational database and advanced reporting system.

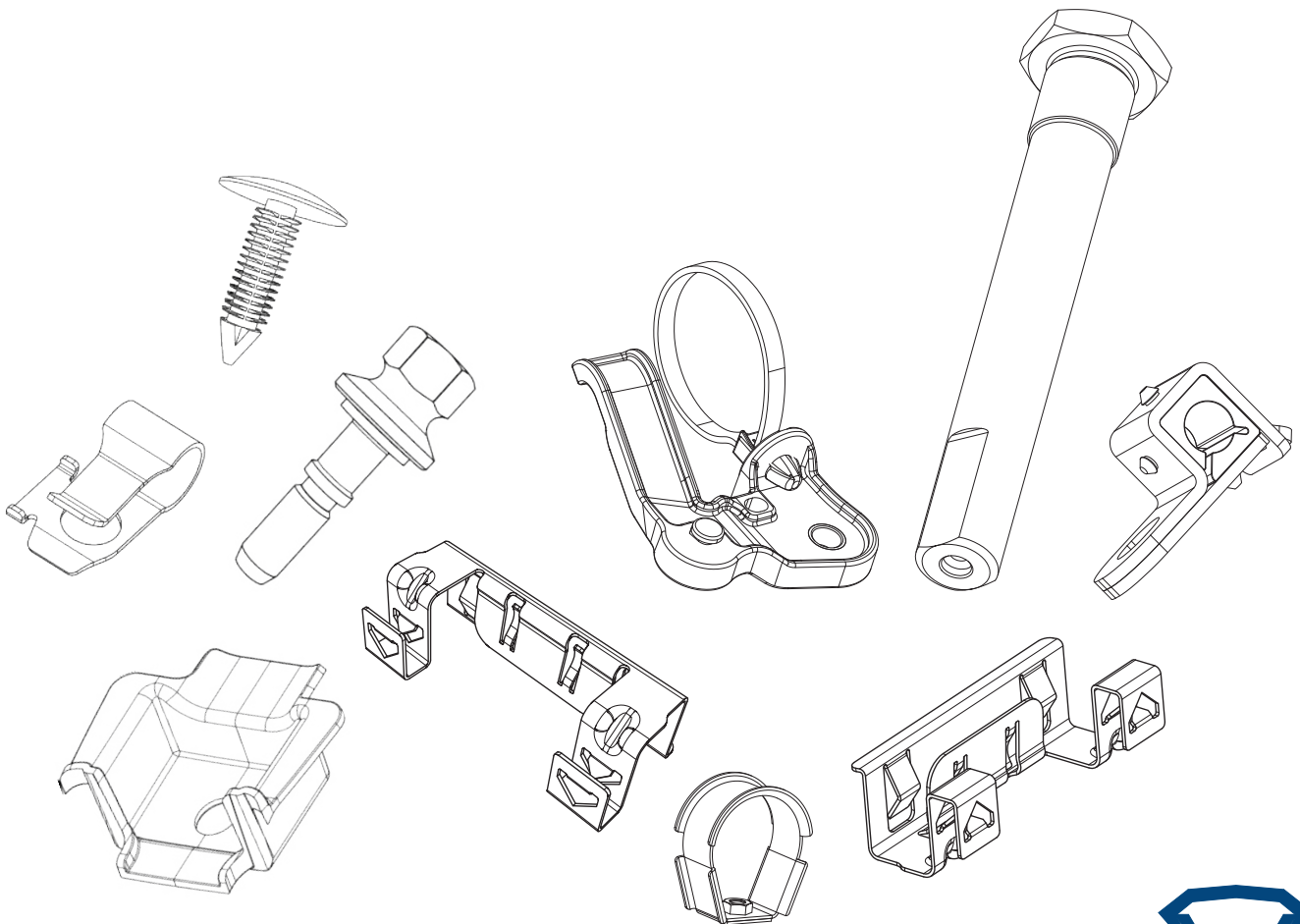

## SERVIZI

Per essere sempre più vicini alle esigenze del Cliente, nel corso degli anni è stata instaurata una divisione tecnica preposta alla ricerca e sviluppo materiali nonché allo studio di soluzioni progettuali in condivisione con il Cliente.

La divisione tecnica opera in stretto contatto con l'ente qualità prodotto che si avvale di strumentazioni per verifiche e controlli qualitativi.

Queste linee di sviluppo sono sempre state il nostro motore di crescita. Abbiamo investito molto in apparecchiature e strumentazioni ad alto contenuto tecnologico, all'avanguardia e in costante aggiornamento in modo da accrescere la velocità del processo produttivo ed operativo.

Vi è inoltre una divisione preposta alla prototipazione 3D.

## SERVICES

To deliver products that meet our customers' specific needs, we have established a dedicated technical division focused on material research and development, as well as custom design.

This division works closely with our quality control department, utilizing specialized equipment to conduct testing and uphold high-quality standards.

These development areas are the driving force behind our growth. We continuously invest in advanced, cutting-edge technology and equipment to enhance the speed and efficiency of our production and operational processes.

Additionally, we have a division entirely devoted to 3D prototyping, further strengthening our innovation capabilities.



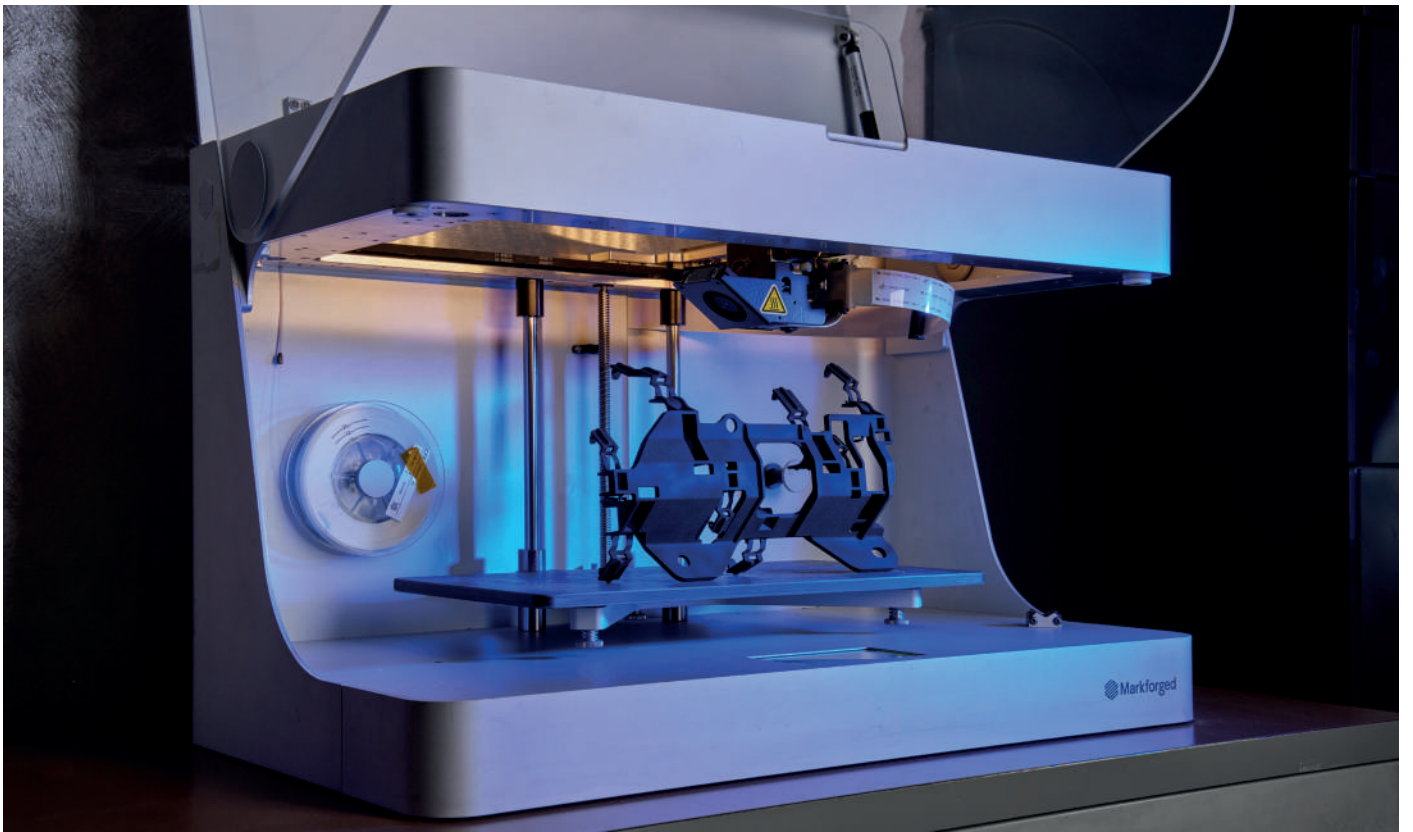

# STRUMENTI DI CONTROLLO

## **CONTROLLI DIMENSIONALI**

Tutte le misurazioni più complesse vengono eseguite utilizzando gli strumenti di misurazione dimensionali ottici statici e dinamici con unità rotanti montate a bordo che permettono altresì l'esecuzione di misurazioni multisuperfici stabili a 360°.

Il parco strumentazioni è stato recentemente implementato con l'introduzione di strumenti di misurazione tridimensionali dotati di sonde che mediante contatto ci permettono di eseguire misurazioni sui tre assi.

## **CONTROLLO DUREZZE**

Strumenti di misura vengono altresì impiegati per rilevare i livelli di durezza delle leghe metalliche impiegate sui prodotti finiti secondo scale Rockwell e Brinell.

Per le misurazioni di durezza sui materiali plastici e gomma secondo scale Sh A e D.

## **CONTROLLO RIVESTIMENTI SUPERFICIALI**

Strumenti di controllo per fluorescenza sono utilizzati per la misurazione non distruttiva e senza contatto, degli spessori dei rivestimenti superficiali applicati sui prodotti metallici.



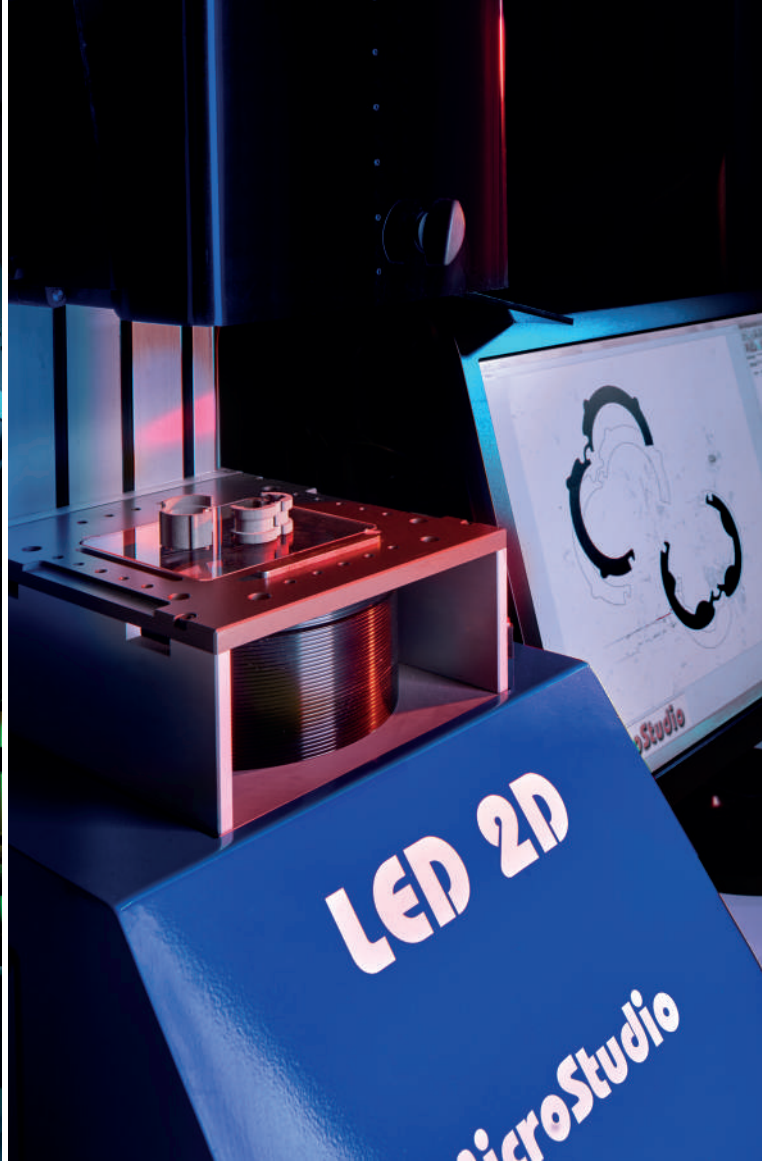
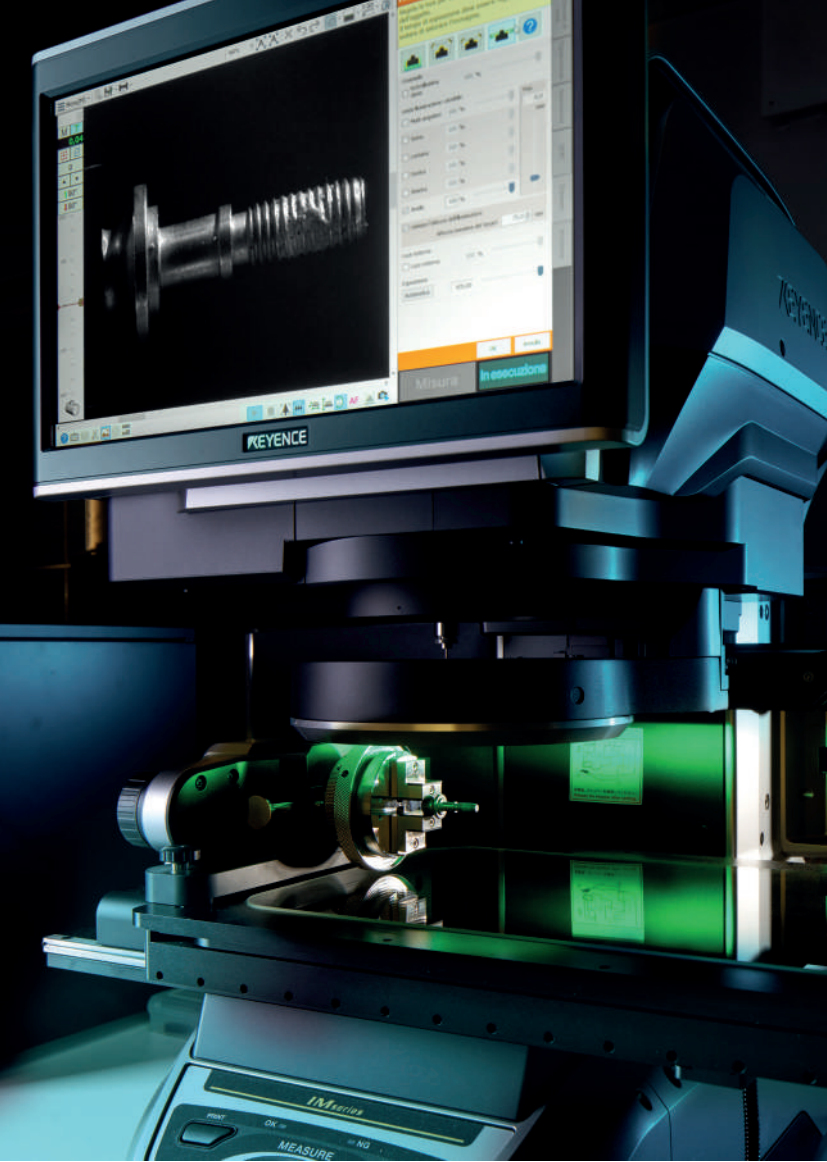

## **CONTROL INSTRUMENTS**

### ***DIMENSIONAL MEASUREMENTS***

All complex measurements are conducted using static and dynamic optical dimensional measuring instruments, featuring rotating units that allow for stable, multi-surface measurements at 360°.

Recently, we have further enhanced our capabilities by adding advanced 3D measuring tools equipped with probes, enabling precise measurements across all three axes.

### ***HARDNESS CONTROL***

We utilize specialized measuring instruments to assess the hardness of metal alloys in our finished products, following the Rockwell and Brinell scales.

For hardness testing of plastic and rubber materials, we use the Sh A and D scales.

### ***SURFACE COATING CONTROL***

Fluorescence-based control instruments are used for non-destructive, contactless measurement of surface coating thickness applied to metal products

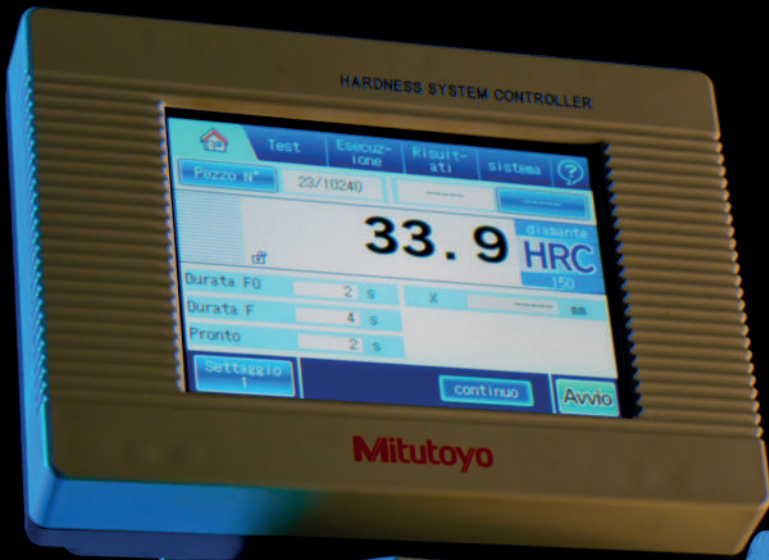

Mitutoyo HR-530



Tutte le attività di controllo qualità dei prodotti forniti sono certificate direttamente dal nostro ente qualità con il rilascio dei reports di riferimento.

Tutti i reports vengono memorizzati ed archiviati attraverso un innovativo processo informatico integrato nel database con possibilità di ricercarne i contenuti risalendo negli anni.

All our products undergo thorough internal checks by our dedicated QC department to ensure they meet the required standards, with detailed reports generated.

These reports are stored and archived using an advanced integrated IT system, providing quick and easy access to historical records.

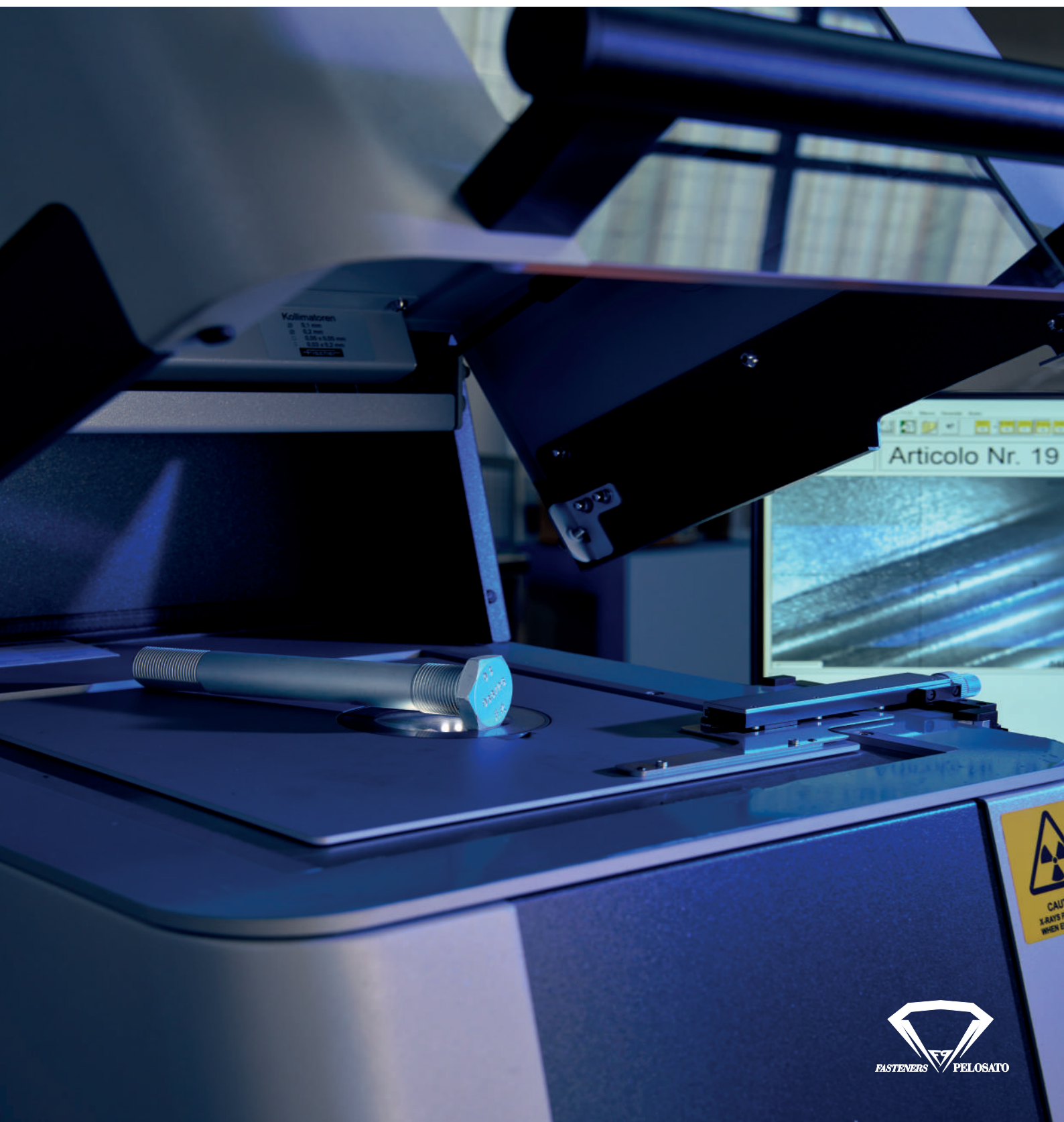

## **MARCATURE LASER**

Su richiesta del cliente, mediante marcature laser, vengono inserite codifiche ed informazioni per l'identificazione dei singoli componenti .

## **LASER MARKINGS**

At the customer's request, laser marking is used to apply codes and identification information to individual components.

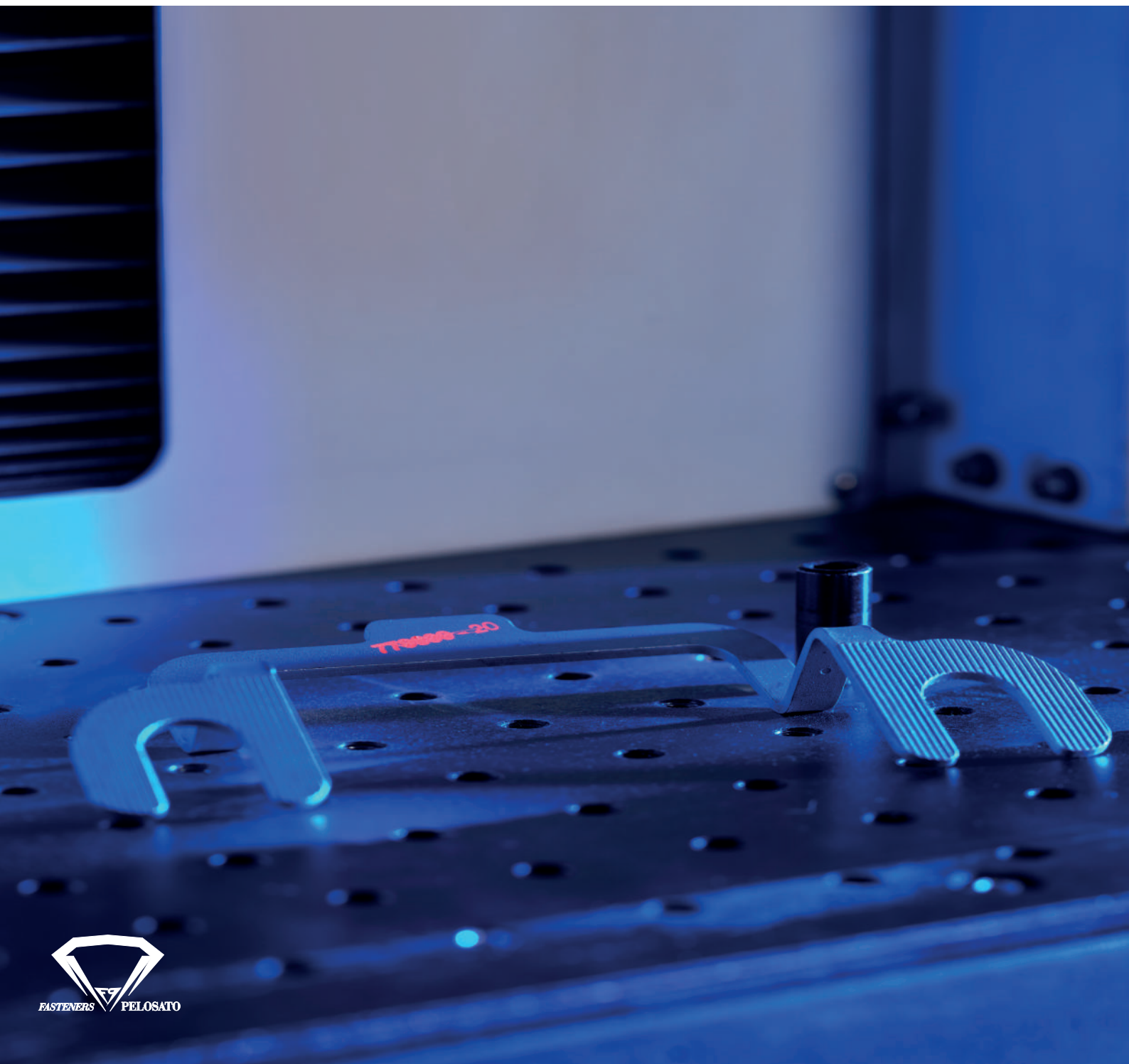



## **OBIETTIVI PER IL FUTURO**

Nel corso degli anni abbiamo sviluppato significative esperienze industriali che ci hanno permesso di annoverare tra la nostra Clientela, Società Leader in particolare il Settore Automotive e diversi Settori Industriali

Tutti questi risultati non sarebbero stati possibili se non grazie ad una particolare attenzione nel gestire le relazioni con i clienti.

Nel corso degli anni, lo sviluppo delle relazioni con i Clienti, è stato favorito da tre principali fattori:

- creare prodotti “su misura” del Cliente;
- apportare innovazione ai processi attraverso un continuo miglioramento di conoscenze tecniche specifiche;
- infine, apportare rapidi cambiamenti e modifiche in funzione delle richieste del Cliente;

Quindi: creazione innovativa, anticipazione e cambiamento sono i nostri pilastri paradigmatici.

Molte saranno le sfide future che dovremo affrontare ma, attraverso un equilibrio sempre più caratterizzante, guarderemo ancor più alla ricerca e sviluppo di prodotti innovativi per soddisfare un mercato finale ancorché più grande e sicuramente sempre più competitivo.

## **FUTURE GOALS**

Over the years, we have gained invaluable experience, earning recognition as a leading company, particularly in the automotive sector and across various other industrial fields.

These accomplishments would not have been possible without our strong focus on building and nurturing lasting customer relationships.

The growth of our client relationships has been driven by three key factors:

- Creating customized products to meet our customers’ specific needs;
- Introducing innovation through specialized technical expertise;
- Quickly adapting and responding to customer requests.

Innovation, foresight, and adaptability are the core principles that guide us.

While many challenges lie ahead, we are committed to maintaining an increasingly refined balance, staying focused on researching and developing innovative products to meet the demands of a growing and more competitive market.





CERTIFICATO N.  
CERTIFICATE N. 9190.FAPE

SI CERTIFICA CHE IL SISTEMA DI GESTIONE PER LA QUALITÀ DI  
WE HEREBY CERTIFY THAT THE QUALITY MANAGEMENT SYSTEM OPERATED BY

**FASTENERS PELOSATO SRL SOCIETÀ Unipersonale**

STRADA LA RIZZA 28A - 37135 VERONA (VR) Italy

UNITA' OPERATIVE / OPERATIVE UNITS

STRADA LA RIZZA 28A - 37135 VERONA (VR) Italy

E' CONFORME ALLA NORMA / IS IN COMPLIANCE WITH THE STANDARD  
**ISO 9001:2015**

PER LE SEGUENTI ATTIVITÀ / FOR THE FOLLOWING ACTIVITIES

Progettazione, gestione della produzione e commercializzazione di sistemi  
di fissaggio e di prodotti tecnici per l'industria  
Design, production management and trading of fixing systems and industrial technical items

Ulteriori informazioni riguardanti l'applicabilità dei requisiti ISO 9001:2015 possono essere ottenute consultando l'organizzazione  
Further clarifications regarding the applicability of ISO 9001:2015 requirements may be obtained by consulting the organization

IL PRESENTE CERTIFICATO E' SOGGETTO AL RISPETTO DEL  
REGOLAMENTO PER LA CERTIFICAZIONE DEI SISTEMI DI GESTIONE  
THE USE AND THE VALIDITY OF THE CERTIFICATE SHALL SATISFY THE  
REQUIREMENTS OF THE RULES FOR CERTIFICATION OF MANAGEMENT SYSTEMS

DATE:	PRIMA CERTIFICAZIONE FIRST CERTIFICATION	EMISSIONE CORRENTE CURRENT ISSUE	SCADENZA EXPIRY
	2009-04-24	2023-04-13	2026-04-15

IMQ S.p.A. - VIA GENTILIANO, 43 - 20138 MILANO ITALY  
Management System Division - Flavio Orsago



IAF: 14, 17, 29



www.cisq.com  
CISQ è la Federazione Italiana di Organismi di  
Certificazione dei sistemi di gestione aziendale. CISQ  
è la Associazione Italiana di Organismi di  
Certificazione Italiana.



Building  
trust  
together.

# Certificate

CISQ/IMQ has issued an IQNET recognized certificate that the organization:

**FASTENERS PELOSATO SRL SOCIETÀ Unipersonale**

STRADA LA RIZZA 28A - 37135 VERONA (VR) Italy

has implemented and maintains a  
**Quality Management System**

for the following scope:

**Design, production management and trading of fixing systems  
and industrial technical items**

which fulfils the requirements of the following standard:

**ISO 9001:2015**

Issued on: 2023/04/13  
Expires on: 2026/04/15

Registration Number: **IT - 61682-9190.FAPE**

Alex Stoichitoiu  
President of IQNET

Mario Romersl  
President of CISQ



This attestation is directly linked to the IQNET Member's original certificate and shall not be used as a stand-alone document.

**IQNET Members:**  
AENOR Spain APOR Certification France APCER Portugal CCC Cyprus CISQ Italy COC China COM China CQS Czech Republic  
Cro Cert Croatia DGS Holding GmbH Germany EAGLE Certification Group USA FCAV Brazil FONDONORMA Venezuela ICONTEC  
Colombia ICS Bosnia and Herzegovina Inspecta Serbisoft Oy Finland INTECO Costa Rica IRAM Argentina JQA Japan KPO Korea  
LSQA Uruguay MIRTEC Greece MSZT Hungary Nemko AS Norway NSAI Ireland NVCE-SIGE Mexico PCB Poland Quality Austria  
Austria SII Israel SIO Slovenia SIRIM QAS International Malaysia SGS Switzerland SRAC Romania TSE Türkiye YUOS Serbia

\*The list of IQNET Members is valid at the time of issue of this certificate. Updated information is available under [www.iqnet-certification.com](http://www.iqnet-certification.com)







Fasteners Pelosato S.r.l. Soc. Unipers.  
Vat no: 02573060239  
Headquarter: Strada La Rizza 28/A 37135 Verona - Italy  
Phone: +39 045505922 - 045505634  
E-mail: [info@fastenerspelosato.com](mailto:info@fastenerspelosato.com)  
[www.fastenerspelosato.com](http://www.fastenerspelosato.com)